

ПОСТАНОВЛЕНИЕ  
КАБИНЕТА МИНИСТРОВ РЕСПУБЛИКИ УЗБЕКИСТАН

**516** О внесении изменений и дополнений в некоторые решения Правительства Республики Узбекистан в связи с внедрением порядка проработки и согласования проектных предложений для совершенствования процесса привлечения средств технического содействия

В целях дальнейшего совершенствования процесса координации привлечения, мониторинга и освоения средств технического содействия Кабинет Министров **постановляет:**

1. Внести изменения и дополнения в некоторые решения Правительства Республики Узбекистан согласно приложению.

2. Контроль за исполнением настоящего постановления возложить на первого заместителя Премьер-министра Республики Узбекистан Р.С. Азимова.

**Премьер-министр  
Республики Узбекистан**

**Ш. МИРЗИЁЕВ**

г. Ташкент,  
8 ноября 2012 г.,  
№ 319

ПРИЛОЖЕНИЕ  
к постановлению Кабинета Министров  
от 8 ноября 2012 года № 319

**Изменения и дополнения, вносимые в некоторые решения  
Правительства Республики Узбекистан**

1. В постановлении Кабинета Министров от 21 ноября 2000 г. № 456 «О мерах по совершенствованию организации тендерных торгов» (СП Республики Узбекистан, 2000 г., № 11, ст. 72):

а) абзац второй пункта 1 изложить в следующей редакции:

«закупки импортного и отечественного сырья, материалов, комплектующих изделий и оборудования в размерах, превышающих в эквиваленте 100 тыс. долларов США по одному контракту, и финансируемые за счет средств государственного бюджета, внебюджетных средств бюджетных организаций, государственных целевых и других внебюджетных фондов, созданных в соответствии с решениями Президента или Правительства Республики Узбекистан, и иностранных грантов, предоставляемых в рамках заключенных Президентом и Правительством Республики Узбекистан догово-

ров со странами-донорами, международными, иностранными правительственными и неправительственными организациями, и иностранных кредитов под гарантию Республики Узбекистан»;

б) абзац четвертый изложить в виде трех абзацев в следующей редакции:

«Тендеры не проводятся в случаях, если:

закупки товаров (работ, услуг) производятся в соответствии с решениями Президента и Кабинета Министров Республики Узбекистан;

процедурами стран-доноров, соответствующих международных, иностранных правительственных и неправительственных организаций или условиями предоставления иностранных кредитов под гарантию Республики Узбекистан и иностранных грантов определен иной порядок закупки товаров (работ, услуг)»;

в) в приложении пункты 2 и 3 изложить в следующей редакции:

«2. Положение определяет механизм организации проведения тендерных торгов (далее — тендеров) на закупки завозимых по импорту и производимых в Республике Узбекистан сырья, материалов, комплектующих изделий и оборудования, финансируемых за счет:

средств государственного бюджета;

внебюджетных средств бюджетных организаций;

государственных целевых и других внебюджетных фондов, созданных в соответствии с решениями Президента или Правительства Республики Узбекистан;

и иностранных грантов, предоставляемых в рамках заключенных Президентом и Правительством Республики Узбекистан договоров со странами-донорами, международными, иностранными правительственными и неправительственными организациями;

и иностранных кредитов под гарантию Республики Узбекистан.

3. Действие настоящего Положения не распространяется на закупки товаров (работ, услуг):

осуществляемые в соответствии с принятыми решениями Президента и Кабинета Министров Республики Узбекистан;

если процедурами стран-доноров, соответствующих международных, иностранных правительственных и неправительственных организаций или условиями предоставления иностранных кредитов под гарантию Республики Узбекистан и иностранных грантов определен иной порядок закупки товаров (работ, услуг)».

2. В постановлении Кабинета Министров от 15 ноября 2005 г. № 251 «О мерах по совершенствованию механизмов утверждения и мониторинга реализации инвестиционных проектов, учета и контроля грузов гуманитарной помощи и средств технического содействия» (СП Республики Узбекистан, 2005 г., № 11, ст. 61):

а) абзац четвертый пункта 1 после слов «о порядке» дополнить словами «проработки и согласования проектных предложений, а также»;

б) текст приложения № 4 изложить в следующей редакции:

**«ПОЛОЖЕНИЕ**  
**о порядке проработки и согласования проектных**  
**предложений, а также мониторинга и контроля за целевым**  
**использованием средств технического содействия**

**I. Основные положения**

1. Настоящее Положение устанавливает порядок проработки и согласования проектных предложений, а также мониторинга и контроля за целевым использованием средств технического содействия стран-доноров, международных, иностранных правительственных и неправительственных организаций (далее — доноры).

2. Техническое содействие — это целевые средства, безвозмездно предоставляемые донорами в виде грантов в натуральном виде и денежной форме для приобретения оборудования и технологий, на проведение опытно-конструкторских работ, научных или других исследований, лечение, обучение, повышение квалификации и переподготовку персонала, оказание консультационных услуг и другие цели, не запрещенные законодательством.

3. Проработка и согласование проектных предложений, предполагаемых к реализации за счет средств технического содействия доноров, осуществляется по схеме согласно приложению 1 к настоящему Положению.

4. Мониторинг и контроль за целевым использованием средств технического содействия доноров осуществляются по схеме согласно приложению 2 к настоящему Положению.

**II. Проработка и согласование проектных предложений**

5. Ежегодно, не позднее 31 мая, Министерством экономики совместно с заинтересованными министерствами и ведомствами подготавливается и вносится по согласованию с Министерством финансов и Министерством внешних экономических связей, инвестиций и торговли (далее — МВЭСИТ) на рассмотрение в Кабинет Министров Республики Узбекистан перечень приоритетных проектов технического содействия, предлагаемых к финансированию донорами на следующий год.

6. Ежегодно, не позднее 25 января, Министерством финансов, МВЭСИТ, Министерством иностранных дел (далее — МИД), Министерством экономики совместно с другими заинтересованными министерствами и ведомствами подготавливается и вносится на рассмотрение в Кабинет Министров Республики Узбекистан перечень проектов, предварительно прорабатываемых с донорами, для реализации в текущем году.

7. Для включения нового проектного предложения в перечни, указанные в пунктах 5 и 6 настоящего Положения, министерство или ведом-

ство — инициатор проекта либо получатель технического содействия (исполнительное агентство) вносит проектное предложение (на узбекском/русском и английском языках) с приложением Паспорта проектного предложения по форме согласно приложению 3 к настоящему Положению в Министерство финансов, МВЭСИТ и Министерство экономики Республики Узбекистан.

В случае, если инициатором проекта выступает донор, он представляет через ответственное за координацию деятельности донора/представителя донора на территории Республики Узбекистан министерство или ведомство (при отсутствии такового — непосредственно в Министерство финансов Республики Узбекистан) проектное предложение с приложением Паспорта проектного предложения по форме согласно приложению 3 к настоящему Положению для последующего направления на рассмотрение в Министерство экономики и МВЭСИТ.

Министерство экономики и МВЭСИТ в десятидневный срок после получения проектного предложения, на основе проведения анализа, представляют заключение в Министерство финансов Республики Узбекистан о целесообразности включения проектного предложения в вышеуказанные перечни.

В случае, если ответственным министерством за координацию деятельности донора/представителя донора на территории Республики Узбекистан являются МВЭСИТ или Министерство экономики, вместе с проектным предложением МВЭСИТ или Министерство экономики представляют в Министерство финансов Республики Узбекистан заключение о целесообразности включения проектного предложения в вышеуказанные перечни.

При необходимости Министерство финансов Республики Узбекистан вправе привлекать к рассмотрению представленных проектных предложений иные министерства и ведомства, имеющие отношение к предполагаемой сфере реализации проекта.

8. Министерство финансов Республики Узбекистан в недельный срок после получения всех заключений:

при наличии положительных отзывов вносит обобщенное заключение в Кабинет Министров Республики Узбекистан для рассмотрения и принятия решения о целесообразности включения проектного предложения в вышеуказанные перечни;

в случае возникновения разногласий между заинтересованными министерствами и ведомствами в вопросе целесообразности реализации проекта вносит обобщенное мнение министерств и ведомств в Кабинет Министров Республики Узбекистан для принятия окончательного решения касательно включения того или иного проекта в перечень проектов технического содействия;

при необходимости доработки возвращает проектный документ инициатору проекта/исполнительному агентству, донору через ответственное за координацию деятельности донора/представителя донора на территории

Республики Узбекистан министерство либо ведомство, а при отсутствии такового — непосредственно донору.

9. Министерство финансов в трехдневный срок после получения решения Кабинета Министров Республики Узбекистан:

уведомляет инициатора проекта/исполнительное агентство о принятом решении;

в случае положительного решения направляет проектное предложение (на узбекском/русском и английском языках) в МВЭСИТ, МИД и офисы управляющих от Республики Узбекистан в международных финансовых институтах для последующей проработки и согласования с донорами;

в случае, если инициатором проекта является донор, уведомляет через ответственное за координацию деятельности донора/представителя донора на территории Республики Узбекистан министерство либо ведомство, а при отсутствии такового — непосредственно донора о принятом решении, а также в случае положительного решения, о назначенном исполнительном / соисполнительном агентстве по реализации проекта с узбекской стороны. Наличие исполнительного / соисполнительного агентства с узбекской стороны является обязательным условием реализации всех проектов технического содействия на территории Республики Узбекистан.

Руководители органов государственного и хозяйственного управления, органов государственной власти на местах и других организаций несут персональную ответственность за соблюдение порядка проработки и согласования проектов технического содействия.

### **III. Мониторинг реализации проектов технического содействия**

10. Министерство или ведомство — получатель технического содействия (исполнительное агентство) в двухнедельный срок после принятия положительного решения со стороны донора об одобрении гранта технического содействия представляет в МВЭСИТ и Департамент по координации, учету и контролю целевого использования гуманитарной помощи и средств технического содействия Министерства финансов Республики Узбекистан (далее — Департамент Министерства финансов) согласованные с Министерством финансов и утвержденные руководителем соответствующего Комплекса Кабинета Министров:

- а) план мероприятий по реализации проекта технического содействия;
- б) график освоения грантовых средств;
- в) перечень оборудования, товаров (работ, услуг), планируемых к закупке и/или предоставлению в рамках проекта технического содействия;
- г) копию подписанного соглашения о реализации проекта.

11. В целях систематизации информации и повышения эффективности использования технического содействия в разрезе министерств, ведомств и регионов Республики Узбекистан МВЭСИТ ежеквартально не позднее

25 числа последнего месяца отчетного квартала представляет сведения о получателях технического содействия в Департамент Министерства финансов по установленной форме (приложение 4 к настоящему Положению).

12. МВЭСИТ осуществляет постоянный мониторинг привлечения и выполнения обязательств донорами в ходе реализации проектов.

МВЭСИТ своевременно сообщает в Департамент Министерства финансов о поступающей в МВЭСИТ информации о принятии решений донорами по финансированию проектов технического содействия.

Ежеквартально не позднее 27-го числа месяца, следующего за отчетным периодом, Министерство финансов Республики Узбекистан представляет в Аппарат Президента и Кабинет Министров Республики Узбекистан аналитические материалы о ходе привлечения и реализации в Республике Узбекистан проектов технического содействия доноров.

13. Закупки товаров (работ, услуг) за счет грантовых средств осуществляются на тендерной основе в соответствии с процедурами, установленными донорами, и, как правило, оплачиваются напрямую с соответствующих счетов, открытых в их штаб-квартирах. Поступление грантовых средств на счета получателей в Республике Узбекистан осуществляется только на специально открытые счета в Национальном банке внешнеэкономической деятельности Республики Узбекистан и Государственно-акционерном коммерческом банке «Асака».

14. Таможенное оформление товаров, ввозимых в Республику Узбекистан в рамках реализации проектов технического содействия доноров, осуществляется в соответствии с заключенными договорами о реализации данных проектов, а также законодательством Республики Узбекистан.

Исполнительные агентства в течение трех дней информируют МВЭСИТ и Департамент Министерства финансов о поступлении товаров, ввозимых в рамках реализации проектов технического содействия.

В целях таможенного оформления, при заявленной Государственным таможенным комитетом необходимости, заключения о принадлежности товаров к техническому содействию доноров выдаются исполнительным агентствам МВЭСИТ на основании анализа соответствующих договоров о реализации проектов технического содействия на территории Республики Узбекистан.

МВЭСИТ несет ответственность за учет и соответствие выдаваемых заключений договорам, заключенным с донорами.

15. По завершении проектов технического содействия исполнительные агентства в месячный срок представляют в Департамент Министерства финансов и МВЭСИТ утвержденный руководителем исполнительного агентства заключительный отчет о реализации проекта технического содействия, отражающий достигнутые цели проекта, экономический, социальный и/или научный эффект, принятие на баланс и направления использования поставленных материально-технических средств, а также план мероприятий по применению результатов проекта.

16. Ответственность за своевременное и полное предоставление документации, указанной в пунктах 10 и 15 настоящего Положения, возлагается на руководителя исполнительного агентства.

#### **IV. Контроль за целевым использованием грантовых средств**

17. Ответственность за своевременное освоение и целевое использование грантовых средств возлагается на руководителя исполнительного агентства.

18. Рассмотрение хода реализации проектов технического содействия осуществляется МВЭСИТ и Департаментом Министерства финансов с приглашением представителей исполнительных агентств и заинтересованных сторон не реже одного раза в квартал.

19. В целях усиления контроля за эффективным и целевым использованием грантовых средств Министерство финансов вправе создавать рабочие группы из числа представителей Министерства экономики, МВЭСИТ, Министерства юстиции, Центрального банка Республики Узбекистан и других заинтересованных министерств и ведомств для проведения в установленном порядке проверок деятельности исполнительных агентств по реализации проектов технического содействия.

20. Контроль за целевым использованием грантовых средств исполнительными агентствами осуществляется также вышестоящими организациями, при необходимости совместно с Главным контрольно-ревизионным управлением Министерства финансов Республики Узбекистан.

Бюджетные организации, получившие техническое содействие, в установленном порядке представляют в Казначейство, органы государственной налоговой службы отчетность, отражающую использование грантовых средств, в том числе в денежной форме — аналогично отчету об использовании бюджетных средств.

21. При выявлении фактов отставания от графика реализации проекта, неэффективного и нецелевого использования грантовых средств Министерство финансов вносит предложения по их устранению в соответствующий Информационно-аналитический департамент Кабинета Министров Республики Узбекистан.

Лица, виновные в нецелевом использовании средств технического содействия, а также в нарушении порядка мониторинга и контроля за целевым использованием средств технического содействия, привлекаются к ответственности в соответствии с законодательством.

ПРИЛОЖЕНИЕ 1  
к Положению

**СХЕМА**  
**проработки и согласования проектных предложений,**  
**предполагаемых к реализации за счет средств технического**  
**содействия доноров**

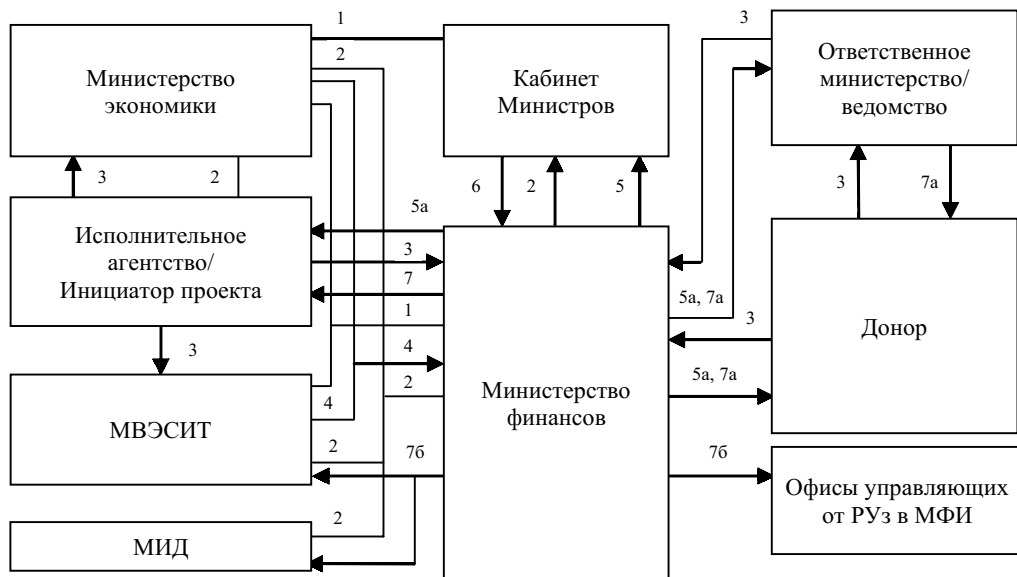

1. Перечень приоритетных проектов технического содействия, предлагаемых к финансированию донорами на следующий год
2. Перечень проектов, предварительно прорабатываемых с донорами для реализации в текущем году
3. Проектное предложение с приложением Паспорта проектного предложения
4. Заключение по проектному предложению
5. Обобщенное заключение для рассмотрения и принятия решения о целесообразности включения представленного проектного предложения в перечни
- 5a. Проектный документ на доработку
6. Решение о целесообразности включения проектного предложения в перечни
7. Уведомление о принятом решении
- 7a. Уведомление о принятом решении и назначенном исполнительном агентстве
76. Проектное предложение для последующей проработки с донорами



ПРИЛОЖЕНИЕ 2  
к Положению

**СХЕМА**  
**мониторинга и контроля за целевым использованием**  
**средств технического содействия доноров**

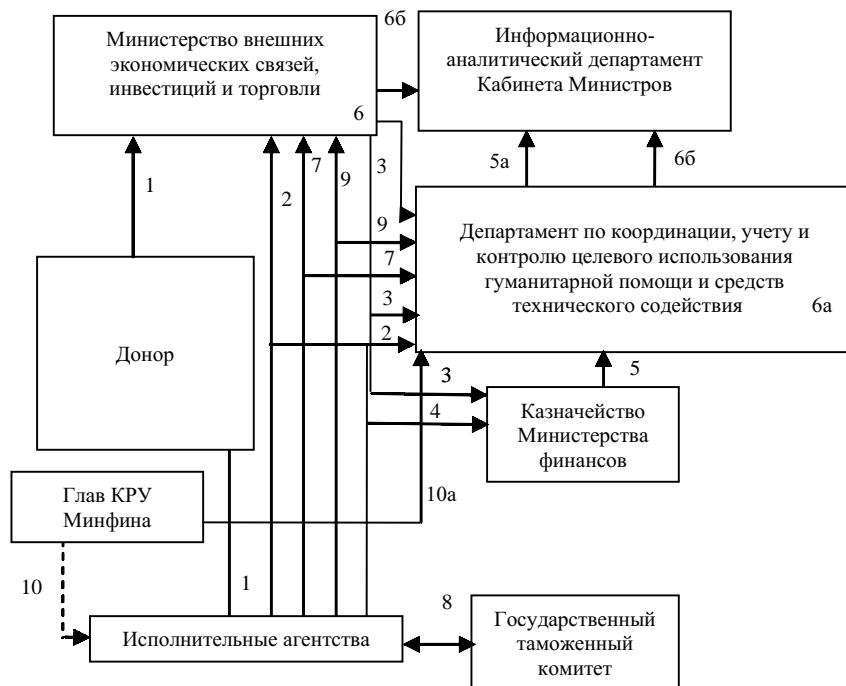

- мониторинг
1. Принятие решения донором о финансировании проекта, технического содействия.
  2. План мероприятий по реализации проекта технического содействия и график освоения средств гранта, согласованные с Министерством финансов и утвержденные руководителем соответствующего Комплекса Кабинета Министров.
  3. Сведения о получателях технического содействия.
  4. Получение отчетности по грантам технического содействия по формам, утвержденным Министерством финансов.
  5. Представление обобщенной сводной информации.
  - 5а. Сводная информация о поступлении и освоении средств технического содействия.
  6. Постоянный мониторинг привлечения и выполнения обязательств донорами в ходе реализации проектов.
  - 6а. Постоянный мониторинг реализации проекта, освоения и целевого использования средств технического содействия.
  - 6б. Предложения по устранению фактов отставания от графика реализации проекта.
  7. Информация о поступлении товаров.
  8. Таможенное оформление товаров.
  9. Заключительный отчет о реализации проекта.
- > контроль
10. Контроль за использованием грантовых средств.
  - 10а. Представление информации о результатах проверок.

ПРИЛОЖЕНИЕ 3  
к Положению

**ПАСПОРТ  
проектного предложения**

---

(наименование проекта)

Организация заявитель:

- наименование и реквизиты
- основной вид деятельности
- ранее реализованные проекты

Цель проекта:

Задачи проекта:

Ожидаемые результаты и эффект от реализации проекта:

Предполагаемые мероприятия в рамках проекта:

Предполагаемый период реализации проекта:

Общая сумма проекта:

Предоставляемая сумма гранта:

Предполагаемые категории расходов:

- текущие расходы
- оборудование
- обучение
- консультативные услуги
- другие расходы

(указать наименование)

Контактное лицо:

- Ф.И.О.
- должность
- телефон
- адрес электронной почты

Регион реализации проекта:

**СВЕДЕНИЯ**  
**о получателях технического содействия доноров**  
**за \_\_\_\_ квартал 20\_\_ года**

| Получатель средств | Номер или код гранта | Название гранта | Наименование донора | Дата начала использования грантовых средств | Сумма гранта (тыс. долл. США) |
|--------------------|----------------------|-----------------|---------------------|---|-------------------------------|
| <i>1</i>           | <i>2</i>             | <i>3</i>        | <i>4</i>            | <i>5</i>                                    | <i>6</i>                      |
|                    |                      |                 |                     |   |                               |
|                    |                      |                 |                     |   |                               |
|                    |                      |                 |                     |   |                               |

Министр внешних экономических связей,  
инвестиций и торговли Республики Узбекистан

«\_\_» \_\_\_\_\_ 20\_\_ г.».